

// Saugu, nes naudojamas saugiklis nuo nepageidaujamo vartų atidarymo



Garažo vartų pavaros

Patogu atidaryti – saugu namuose





Džiaugsitės ilgai

Vartų ir pavarų specialistų garantuojama aukščiausia kokybė

Lyderė Europoje bendrovė „Hörmann“ pelno klientų pasitikėjimą gamindama pažangias ir naujoviškas pavarų sistemas, kurios jūsų gyvenimą daro patogesnį ir saugesnį. Kiekvieną dieną, bet kokiu oru ir ilgą laiką.

Sertifikuota prekės ženklo kokybė – Made in Germany

Patikrintas saugumas

„Hörmann“ firmos garažo vartų pavaros, tiek atskirai, tiek kartu su visais „Hörmann“ garažų vartais, o taip pat ir montuojant jas su daugeliu kitų gamintojų vartų, buvo patikrintos ir sertifikuotos nepriklausomų ekspertų, atsižvelgiant į aukštus saugumo reikalavimus, keliamus Europos standarte 13241-1.



Garantuota kokybė

Dėl puikių techninių sprendimų, daugelio patentų ir kokybės užtikrinimo be išlygų „Hörmann“ pavaros mechanizmui gausite 5 metų garantiją.



* Garantijos sąlygas ir tolesnę informaciją apie „Hörmann“ gaminius rasite internete adresu: www.hoermann.com.



Greitesnis ir saugesnis įvažiavimas į garažą

Iki 50 % didesnis atidarymo greitis su „SupraMatic“ pavaros mechanizmu ir „Hörmann“ segmentiniais vartais taupo jūsų laiką ir sumažina nelaimingų atsitikimų riziką, ypač intensyvaus eismo gatvėse.

Palyginkite naujos „SupraMatic“ pavaros atidarymo greitį su įprastinių pavarų greičiu – ir pažiūrėkite trumpą mūsų filmuką adresu www.hormann.lt





Mėgaukitės patogumu ir saugumu

Naudodamiesi patentuotais „Hörmann“ sprendimais

Technika labiausiai žavi tada, kai ji palengvina jums gyvenimą. Todėl bendrovė „Hörmann“ kuria protingus automatinių garažo vartų sprendimus, tokius, kaip, pavyzdžiui, patentuotas saugiklis nuo nepageidaujamo vartų atidarymo.

„Hörmann“ sprendimai apgalvoti iki smulkmenų

Suteikiantis ramybės pojūtį – saugiklis nuo nepageidaujamo vartų atidarymo

Turint „Hörmann“ automatinius segmentinius vartus, nekviesti svečiai neturi jokių galimybių patekti vidun. Jei garažo vartai uždaromi, saugiklis automatiškai atsiremia į pavaros kreipiamąjį bėgelį, iš karto tvirtai užsifiksuoja ir saugo nuo išlaužimo. Šis vartų užfiksavimas funkcionuoja visiškai mechaniškai ir, priešingai negu konkurentų pavaros, veikia ir dingus elektros srovės tiekimui.

Patikima atjungimo automatika

Patikima atjungimo automatika saugiai sustabdo vartus, kai netikėtai pasitaiko kliūtis. Jei pageidaujate dar didesnės apsaugos ir saugumo, mes rekomenduojame įrengti šviesos barjerą. Į „Hörmann SupraMatic P“ garažo vartų pavaros mechanizmo komplektą įeina šviesos barjeras. Saugu – ramu.

Individualus – patogus naudoti

Kad automatinius segmentinius vartus kiekvieną kartą jūs galėtumėte naudoti patogiai ir paprastai, „Hörmann“ visoms montavimo situacijoms siūlo mobiliuosius ir stacionariusius kokybiškus priedus. Pradedant mažyčiu rankiniu siųstuvu su kodo įvedimo pulteliu ir piršto antspaudo skaitytuvu, iki specialių sprendimų, tokių kaip avarinis akumulatorius.

Tinkamas naudoti su kitais – rankinis siųstuvas

Vienas vietoje visų: tik su vienu rankiniu siųstuvu jūs galite valdyti „Hörmann“ garažo vartus ir „Hörmann“ įvažiavimo vartų pavarą. Su papildomu siųstuvu, spaudžiant rankinio siųstuvo klavišus įmanomos papildomos funkcijos, pvz., kiemo apšvietimo įjungimas ir išjungimas.



Puikaus dizaino rankiniam siųstuvui HSD 2 2007 m. buvo suteiktas garsus „reddot“ dizaino apdovanojimas.

Iki 50 % didesnis atidarymo greitis yra ypač didelis segmentinių vartų privalumas, nes segmentiniai vartai su paprastais pavaros mechanizmais dėl konstrukcinių ypatybių atsidaro lėčiau nei automatiniai plokštuminiai vartai.



Stipri. Patikima. Greita.

turbo tarp kitų garažo vartų pavarų

Ši greičio ir komforto kombinacija Jus sužavės. Segmentiniai garažo vartai atsidarys greičiau, garažo apšvietimą Jūs galėsite įjungti atskirai ir daugiau niekada nebe norėsite atsisakyti papildomų funkcijų.

„SupraMatic“ ypač greitą pavara ir papildomas patogumas

SupraMatic E

Traukos ir slėgio jėga: 800 N
Atidarymo greitis: **maks. 22 cm/s**
Vartų plotis: iki 5500 mm
Daugiausia 25 vartų varstymo ciklų
(atidarymas/uždarymas) per dieną

SupraMatic P

Komplekte yra šviesos barjeras

Traukos ir slėgio jėga: 1000 N
Atidarymo greitis: **maks. 22 cm/s**
Vartų plotis: iki 5500 mm
Tinkama ir sunkiems mediniams
vartams bei vartams su praėjimo durelėmis
Daugiausia 50 vartų varstymo ciklų
(atidarymas/uždarymas) per dieną

SupraMatic H

„SupraMatic“ tenkina ypatingus reikalavimus požeminiams
ir grupiniams garažams. Skirta maks. 100
vartų ciklų (atidaryti / uždaryti) per dieną.
Jūsų pardavėjas mielai pakonsultuos ir dėl specialių
pagalbinių įrenginių „SupraMatic H“ pavaros mechanizmui.

- **Greitesnis vartų atidarymas**

Dėl iki 50 % didesnio segmentinių vartų atidarymo
greičio Jūs greičiau pateksite į garažą.

- **Atskirai įjungiamas halogeninis apšvietimas**

Rankiniu siūstuvu* arba pasirenkamu vidiniu jungikliu
„IT 3b“ galima atskirai įjungti arba išjungti pavaros apšvietimą.

- **Papildomas pakėlimo aukštis**

Dėl individualiai nustatomo antrojo vartų pakėlimo aukščio
Jūs galite vėdinti savo garažą, jo iki galo neatidarydami.

- **Elegantiška išvaizda**

Ją suteikia pavaros korpuso dangtelis iš šlifuoto aliuminio.

Išbandyta „Hörmann“ firmos technika

- Reguliuojamas švelnus vartų kilimas ir sustojimas: tausojami vartai ir pavara, tylus veikimas, nesukeliantis pašalinio triukšmo, bet kurioje vartų atidarymo fazėje
- Automatiškas vartų užsklendimas: optimali mechaninė apsauga nuo nepageidaujamo vartų pakėlimo („Hörmann“ firmos patentas)
- Patikima išjungimo automatika: sustabdo vartus tuoj pat, kai tik atsiranda kokia nors kliūtis
- Nereikalaujantis priežiūros, pats įsitempiantis krumpliūotas diržas („Hörmann“ firmos patentas)
- Vidinis avarinis atrakinimas
- 4-ių mygtukų rankinis siūstuvus, komplektuojamas serijiniu būdu
- Integruotas 3 kanalų imtuvas
- Daugiapusiška komplektuojamų detalių programa
- Paprastas ir greitas sumontavimas, naudojant optimaliai paruoštas tvirtinimo detales
- Reguliuojamas apšvietimas (1-5 minutės)



„SupraMatic P“ pavarų mechanizmo komplekte esantis šviesos barjeras labai greitai nustato asmenis ir objektus. Tai yra saugumas, kurį ypač vertina šeimos, turinčios vaikų.





Visi „Hörmann“ gaminiai yra tarpusavyje suderinami.
Tuo pačiu rankiniu siūstuvu galite valdyti ir garažo vartus,
ir įvažiavimo vartų pavarą.



Geniali. Puiki. Už palankią kainą.

Daugiau nei Jūs tikėjotės

„ProMatic“ garažo vartų pavaros yra aprūpintos ta pačia, išbandyta „Hörmann“ technika kaip ir visos aukščiausios kokybės „Hörmann“ pavaros. Tai garantuoja patikimą pavaros funkcionavimą už patrauklią kainą.

„ProMatic“ pavara – nedidelė kaina už aukščiausią „Hörmann“ kokybę

ProMatic

Traukos ir slėgio jėga: 650 N
Atidarymo greitis: maks. 14 cm/s
Vartų plotis: iki 5000 mm (max. vartų plotas 10 m²)
Daugiausia 12 vartų varstymo ciklų
(atidarymas/uždarymas) per dieną

ProMatic P

Traukos ir slėgio jėga: 750 N
Atidarymo greitis: maks. 14 cm/s
Vartų plotis: iki 5500 mm
Tinkama ir didesniems bei sunkiems vartams
Daugiausia 20 vartų varstymo ciklų
(atidarymas/uždarymas) per dieną

Išbandyta „Hörmann“ firmos technika

- Reguliuojamas švelnus vartų kilimas ir sustojimas: tausojami vartai ir pavara, tylus veikimas, nesukeliantis pašalinio triukšmo, bet kurioje vartų atidarymo fazėje
- Automatiškas vartų užsklendimas: optimali mechaninė apsauga nuo nepageidaujamo vartų pakėlimo („Hörmann“ firmos patentas)
- Patikima išjungimo automatika: sustabdo vartus tuoj pat, kai tik atsiranda kokia nors kliūtis
- Nereikalaujantis priežiūros, pats įsitempiantis krumpliūotas diržas („Hörmann“ firmos patentas)
- Vidinis avarinis atrakinimas
- 4-ių mygtukų rankinis siųstuvas, kompletuojamas serijiniu būdu
- Integruotas imtuvas
- Daugiapusiška kompletuojamų detalių programa
- Paprastas ir greitas sumontavimas, naudojant optimaliai paruoštas tvirtinimo detales
- Dviejų minučių trukmės apšvietimas



4-ių mygtukų rankinis siųstuvas, kompletuojamas serijiniu būdu kartu su „SupraMatic“ ir „ProMatic“ pavaromis. (Originalaus dydžio atvaizdas)



Nauja laisvė

Pavara garažams, kuriems netiekama elektros energija.

Netgi garažuose, kuriuose nėra elektros srovės tiekimo, Jūs neturėtumėte atsisakyti komforto, kuriuo leidžia mėgautis mūsų pavara. „ProMatic Akku“ pavara su akumuliatoriumi suteikia tam galimybę. Ją galima lengvai pernešti iš vienos vietos į kitą ir pakrauti per keletą valandų, pvz. per naktį.

„ProMatic Akku“ pavara su akumulatoriumi – praktiška pavara garažams be elektros srovės tiekimo

ProMatic Akku

Traukos ir slėgio jėga: 400 N
Atidarymo greitis: maks. 13 cm/s
Vartų plotis: iki 3000 mm (max. vartų plotas 8 m²)
Daugiausia 4 vartų varstymo ciklų (atidarymas/uždarymas) per dieną

Akku

Naudojimo trukmė: maždaug 30 dienų*
Pakrovimo laikas: 5-10 valandų**
Svoris: 8,8 kg
Išmatavimai: 320 x 220 x 115 mm

* kai vartai atidaromi/uždaromi vidutiniškai 4 kartus per dieną, o aplinkos temperatūra yra 20° pagal Celsijų

** priklausomai nuo pakrovimo lygio

- **Akumulatoriaus darbo trukmė iki 30 dienų**

Jūs galite mėgautis garažo vartų pavaros teikiamu komfortu iki 30 dienų, nekraudami akumulatoriaus iš naujo.

- **Paprastas pakrovimas per naktį**

Kaip ir mobilieji telefonai, akumulatorius įkrovikliu paprasčiausiai įjungiamas į elektros tinklo rozetę. Per naktį akumulatorius visiškai pakraunamas ir Jūsų pavara vėl gali veikti.

- **Ypatingai patogus**

Pasirinktinaai pristatomas modulis su saulės baterijomis išvaduos Jus nuo būtinybės krauti akumuliatorių rankiniu būdu. Modulį galima lengvai sumontuoti šalia arba ant garažo.

Modulis su saulės baterijomis (pasirinktinaai)

„ProMatic“ akumulatoriaus praktiškas priedas leidžia jums nesirūpinti akumulatoriaus įkrovimu. Į komplektą įeina medžiaga montavimui, 10 m prijungimo laidas ir krovimo reguliatorius.
Matmenys: 300 x 400 mm



Išbandyta „Hörmann“ firmos technika

- Reguliuojamas švelnus vartų kilimas ir sustojimas: tausojami vartai ir pavara, tylus veikimas, nesukeliantis pašalinio triukšmo, bet kurioje vartų atidarymo fazėje
- Automatiškas vartų užsklendimas: optimali mechaninė apsauga nuo nepageidaujamo vartų pakėlimo („Hörmann“ firmos patentas)
- Patikima išjungimo automatika: sustabdo vartus tuoj pat, kai tik atsiranda kokia nors kliūtis
- Nereikalaujantis priežiūros, pats įsitempiantis krumpliotas diržas („Hörmann“ firmos patentas)
- Vidinis avarinis atrakinimas
- 4-ių mygtukų rankinis siūstuvus, komplektuojamas serijiniu būdu
- Integruotas imtuvas
- Daugiapusiška komplektuojamų detalių programa
- Paprastas ir greitas sumontavimas, naudojant optimaliai paruoštas tvirtinimo detales
- 30 sekundžių trukmės apšvietimas



Dėl praktiškos rankenos ir nedidelio svorio akumuliatorių galima lengvai pernešti iš vienos vietos į kitą.



Siūlo tik Hörmann

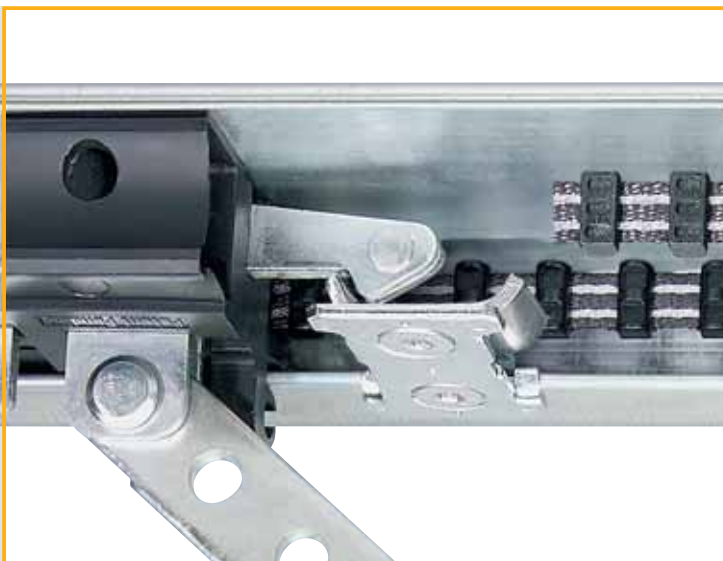

Automatiškas garažo vartų užsklendimas pavaros kreipiančiosiose

Jeigu garažo vartai yra uždaryti, jų blokavimo mechanizmas automatiškai užsifiksuoja pavaros kreipiančiųjų fiksatoriuje /užkirtiklyje, vartai tuo pat užrakinami ir taip apsaugomi nuo nepageidaujamo jų atidarymo. Tai įvyksta grynai mechaniškai ir veikia netgi be elektros srovės!

Neprašyti svečiai lieka lauke

„Hörmann“ firmos garažo vartai apsaugo nuo nepageidaujamo patekimo į garažą. Ilgapirščiai neturi beveik jokių šansų.

„Hörmann“ klientai mėgaujasi saugumu. Dieną ir naktį.

Patikima ir saugu

Su automatiniu vartų užsklendimu

„Hörmann“ firmos bėginės pavaros technika yra patentuota sistema, kuri Jums suteikia daug pranašumų: Jūsų vartai darinėjami patikimai, užsidaro, garantuodami apsaugą nuo įsibrovimo, ir Jums nebereikia niekuo rūpintis.

„Hörmann“ garažo vartų pavaros mechanizmo komplekte: tvirti, plokšti bėgiai su patentuota dantyto diržo technologija



- **Kompaktiškas vienetas**

„Hörmann“ produktuose vartai, pavara ir bėgiai sudaro kompaktišką, gerai sujungtą vienetą. Nėra reikalingi papildomi valdymo įrenginiai ar išorėje esantys, judantys prijungimo laidai.



- **Nereikalaujantis priežiūros krumpliukas diržas**

Šis aramido pluoštu (pluoštinės medžiagos poliamido pagrindu) sustiprintas „Kevlar“ krumplinis diržas yra ypatingai atsparus įtrūkimams ir veikia ypač tyliai. Jų nereikia sutepti, ir tai yra svarbus privalumas lyginant su grandininėmis ar velenų pavaromis.



- **Automatinis diržo įtempimas**

Stiprus spyruoklinis mechanizmas nuolat automatiškai įtempia dantytą diržą ir tokiu būdu užtikrina tolygų veikimą.

- **Itin plokščios kreipiančiosios**

Kadangi pavarų kreipiančiosios yra tik 30 cm aukščio, šios pavaros tinka visiems plačiai naudojamiems garažo vartams bei yra idealiai pritaikytos papildomam garažo įrengimui.

- **Centrinis montavimas**

Sumontavus pavaros bėgius vartų plokštės viduryje, traukimo jėgos vienodai veikia vartus. Jokio išsikraipymo, jokio susidėvėjimo, skirtingai nei dažnai pasitaiko sumontavus pavaros mechanizmą vienoje pusėje.



- **Paprastas įrengimas**

„Hörmann“ pavarų mechanizmus galima montuoti greitai ir lengvai. Tokiu būdu galima, pavyzdžiui, montuoti pavaros mechanizmą tiesiogiai ant sustiprinto „Hörmann“ segmentinių vartų sujungimo profilio (iki 3000 mm vartų pločio). Papildomas privalumas – kadangi bėgiai ilgi, pakanka vienos pakabos.

- **Universalus vartų griebtuvas**

Tinkantis visiems įprastiems atverčiamiems ir segmentiniams vartams.

- **Avarinis atrakinimas iš vidaus**

Patogiam vartų atidarymui iš vidaus, dingus elektros srovei.



Universalus vartų pritraukiklis komplekte

Tinka visiems rinkoje dažniausiai pasitaikantiems plokštuminiams ir segmentiniams vartams.



Visi „Hörmann“ gaminiai tinka vieni kitiems.
Tuo pačiu rankiniu siūstuvu galite valdyti ir garažo vartus,
ir įvažiavimo vartų pavara.



reddot design award
winner 2007

Nuotoliniu valdymu į garažą

Nes taip daug patogiau ir saugiau

Jums nereikia išlipti iš automobilio, o garažo vartus valdote taip pat patogiai kaip ir savo televizorių. Tik vienas mygtuko paspaudimas ir Jūs bet koku oru saugiai įvažiuojate į garažą.

Sutemus toks kelias yra daug saugesnis.

Patogūs išskirtinio dizaino priedai



Mini rankinis siųstuvas
HSM 4, 4 funkcijoms



Mikro rankinis siųstuvas HSE 2,
2 funkcijoms,
su raktų žiedu



Rankinis siųstuvas HSP 4
4 funkcijoms,
su siuntimo blokavimu,
su raktų žiedu



Rankinis siųstuvas HS 4,
4 funkcijoms



Rankinis siųstuvas HS 1,
vienai funkcijai



HSD 2-A s
aliuminio išvaizdos,
2 funkcijoms,
su siuntimo blokavimu



HSD 2-C
chromuotas blizgus,
2 funkcijoms,
su siuntimo blokavimu

Jei pageidaujate, rankiniams siųstuvams HS 4 ir HS 1 galite įsigyti praktiškus spaustukus, kuriuos galėsite prisegti prie jūsų automobilio skydelio nuo saulės arba ant sienos namuose.



Rankinį siųstuvą galima patogiai įstatyti i automobilyje. HSZ rankinį siųstuvą, įstatytą į automobilio cigarečių pridegiklį, lengva pasiekti ir patogų naudoti.



Pultelis HSZ 1
vienai funkcijai



Pultelis HSZ 2
2 funkcijoms

Savo prekybos atstovo taip pat paklauskite apie **siųstuvų komplektą HF 22**, kurį sudaro HSZ 2 ir siųstuvas HET 2. (kitų gamintojų gaminiams ir pavaroms, nenaudojančioms 868,3 MHz radijo dažnio)

Išbandyta „Hörmann“ firmos technika

- Apsauga nuo neteisėto naudojimosi užtikrinama daugiau nei milijardu galimų radijo ryšio kodavimo būdų
- Stabilus veikimo nuotolis dėl siųstuve naudojamo 868,3 MHz radijo dažnio
- Suderinama su HomeLink® bevielės kontrolės sistema (versija 7)
- Atspari smūgiams dėl patikimai įmontuotos antenos
- Paprastas kodo perrašymas iš vieno rankinio siųstuvo į kitą



Kodiniai jungikliai ir radijo siųstuvas



Kodinį jungiklį lengva sumontuoti, vartų valdymo permontuoti nereikia. Kodas arba impulsas siunčiami radijo bangomis.

Nuotolinis radijo bangomis valdomas kodinis radijo jungiklis FCT 3b
skirtas trims funkcijoms, su šviečiančiais klavišais ir atlenkiamu apsauginiu dangteliu.

Nuotolinis radijo bangomis valdomas Kodinis radijo jungiklis FCT 10b
skirtas dešimčiai funkcijų, su šviečiančiais klavišais ir oro sąlygoms atsparia plėvele aptraukta klaviatūra.

Nuotolinis radijo bangomis valdomas vidinis radijo jungiklis FIT 2
skirtas dviem funkcijoms, valdomas 2 impulsiniais klavišais, o taip pat galimybė naudoti pridėdamą raktinį jungiklį, kurį, pvz., atostogų metu galima išjungti radijo ryšio vidiniu klavišu.

Potinkinis radijo siųstuvas
skirtas dviem funkcijoms, kurį galima sumontuoti prieangyje ar svetainėje, iš kur matyti garažo vartai

HSU 2: skirtas visoms įprastoms skirstymo dėžutėms, kurių skersmuo yra 55 mm ir kurios gali būti prijungiamos prie namų elektros energijos tiekimo tinklo

FSU 2: yra 9V baterija / galimybė prijungti iki 24 V įtampos energijos tiekimą (neparodytas).



Kodinis radijo jungiklis FCT 3b



Kodinis radijo jungiklis FCT 10b



Vidinis radijo jungiklis FIT 2



Radijo siųstuvas HSU 2 su klavišais TUPS 2

Kiekvienam namui yra individualūs

Todėl mes turime tiek daug įvairių priedų

Mes tiksliai nežinome, kokie yra jūsų gyvenamosios vietos statybos ypatumai. Tačiau mes žinome, kad mūsų didelio pasirinkimo priedų programoje jūs tikrai atrasite jūsų namams tinkamą valdymo elementą. Geriausios kokybės ir turinčių individualių funkcijų.

Stacionarūs kodiniai jungikliai, pirštų atspaudų skaitytuvai ir vidiniai jungikliai



Stacionarūs patogumo ir saugumo elementai funkcionuoja prijungti laidais, nes prijungiamas elektros energijos tiekimas.

Kodinis jungiklis CTR 1d/CTR 3d
skirtas vienai / trimis funkcijoms,
su atlenkiamu apsauginiu dangteliu



Kodinis jungiklis
CTR 1d/CTR 3d

Kodinis jungiklis CTR 1b/CTR 3b
skirtas vienai / trimis funkcijoms,
su šviečiančiais klavišais ir oro sąlygoms atsparia
plėvele aptraukta klaviatūra



Kodinis jungiklis
CTR 1b/CTR 3b

Kodinis jungiklis CTV 1/CTV 3
skirtas vienai / trimis funkcijoms,
ypatingai tvirtas su apsauga nuo vandalizmo



Kodinis jungiklis
CTV 1/CTV 3

Pirštų atspaudų skaitytuvas FL 12/FL 100
skirtas dviem funkcijoms,
atidaro garažo vartus pagal piršto atspaudą,
išsaugo 12/100 pirštų atspaudų



Pirštų atspaudų
skaitytuvas FL 12/FL 100

Kaip specialus modelis galimas ir „Hörmann“
namo durims (neparodytas)

Vidinis jungiklis IT 1b/IT 3b

Vartus patogiu atidaryti, spaudžiant didelius, apšviestus
klavišus. Dviem papildomais klavišais IT 3b pulteliu
galima valdyti pavaros apšvietimą ir, pvz., atostogų
metu, išjungti pavarą.



Vidinis jungiklis
IT 1b

Vidinis jungiklis
IT 3b

Vidinis jungiklis IT 1 (tik „ProMatic“ akumulatoriui) su
impulsiniu klavišu vartams atidaryti ir uždaryti



Vidinis jungiklis
IT 1

Magnetiniai ir raktiniai jungikliai



Koduotą raktą laikant apie 2 cm atstumu nuo pulto magnetinis jungiklis atidaro garažą.

Magnetinis jungiklis TTE 12/TTR 100/TTR 1000

skirtas vienai funkcijai, su 2 raktais (daugiau pagal pageidavimą), veikia, naudojant iki 12/100/1000 raktų



Magnetinis jungiklis
TTE 12



Magnetinis jungiklis
TTR 100/TTR 1000

Klasikinis būdas jūsų vartams nuo neleistino naudojimo apsaugoti. Raktinis jungiklis yra dvejopo dizaino variantų, atitinkamai gali būti potinkinis arba virštinkinis.

Raktinis jungiklis STUP 40/STAP 40

potinkinis ir virštinkinis modeliai, su pridedamais 3 raktais



Raktinis jungiklis
STUP 40 (potinkinis)



Raktinis jungiklis
STAP 40 (virštinkinis)

Raktinis jungiklis ESU 40/ESA 40

potinkinis ir virštinkinis modeliai, su pridedamais 3 raktais



Raktinis jungiklis
ESU 40 (potinkinis)



Raktinis jungiklis
ESA 40 (virštinkinis)

Įtikinantys sprendimai

Asmeninė konsultacija

Bendrovė „Hörmann“, siūlydama magnetinį jungiklį ir raktinį jungiklį, jums siūlo papildomą patogumą. Dingus elektros energijai, veikimą užtikrins avarinis akumulatorius, kuris jūsų vartus padės atidaryti ir uždaryti ir po kelių valandų.

Viskas, ko reikia avariniam atvejui

Atsarginis akumulatorius

Šio atsarginio akumulatoriaus dėka Jūs galėsite atidaryti vartus iki 5-ių kartų net jei elektra dings ilgesniam laikui. Normalios eksploatacijos sąlygomis avarinis akumulatorius įsikrauna automatiškai. Visas dabartines „Hörmann“ garažo vartų pavaras galima papildyti avariniu akumulatorimi.

Papildomas blokavimo išjungimas avariniu atveju

Garažuose be antro jėgimo mes siūlome Jums šiuos galimus avarinius (pvz. dingus elektros srovei) garažo vartų atidarymo iš lauko pusės būdus

Segmentiniams vartams be rankenos

- Avarinio atrakinimo spyna su apvaliu cilindru (nėra integruojama į namų užrakinimo sistemą)
- 8 modelių avarinio atrakinimo rankena, įskaitant spyną (galima integruoti į namų užrakinimo sistemą)

Plokštuminiams ir segmentiniams vartams su rankena

- Avarinis atrakinimas (be atvaizdo)

Šviesos barjeras

Tai suteikia padidintą saugumą, kurį ypač vertina šeimos, turinčios vaikų. Asmenys ir transporto priemonės yra pastebimos iškart.

Fotojutikliai sumontuojami serijinės gamybos versijose, įsigyjant „SupraMatic P“



Fotojutiklis EL 101

Imtuvas

Jeigu Jūs pageidaujate įjungti papildomą išorinį apšvietimą ir atidaryti savo rankiniu siūstuvu, pvz., garažo vartus (pagamintus kitos firmos), Jums prireiks imtuvo su 1, 2 arba 4 kanalais.



Turite ypatingų pageidavimų?
Jūsų „Hörmann“ prekybos atstovas jums mielai patars ir parodys kitus kokybiškus priedus, suteikiančius dar daugiau patogumo ir saugumo.

Garažo vartų pavaros mechanizmai „SupraMatic“ ir „ProMatic“

Techninės specifikacijos, montažo duomenys

Techniniai duomenys	SupraMatic E	SupraMatic P	ProMatic	ProMatic P	ProMatic Akku
Traukos ir slėgio jėga	800 N	1000 N	650 N	750 N	400 N
Didžiausias vartų greitis atidarymo uždarymo	22 cm/s	22 cm/s	14 cm/s	14 cm/s	13 cm/s
	13 cm/s	13 cm/s	13 cm/s	13 cm/s	13 cm/s
Vartų varstymo ciklai (atidarymas/uždarymas) per dieną	daugiausia 25	daugiausia 50	daugiausia 12	daugiausia 20	daugiausia 4
Pavaros programavimas	3 mygtukai ir 7 segmentų dispėjus pavaros korpuse		DIP jungiklis pavaros valdymo plokštėje		DIP jungiklis pavaros valdymo plokštėje
Pavaros apšvietimas	2 minučių apšvietimas gali būti nustatomas individualiai nuo 1 iki 5 minučių arba išjungiamas visai		2 DIP jungikliai ant valdymo prietaiso spausdintos montažo plokštės		30 sekundžių apšvietimas
Išjungimo automatika	Įsimenama automatiškai atskirai abejomis kryptimis ir sureguliuojama kiekvieną kartą atidarant arba uždarant vartus				
Vartų išjungimas kraštiniuose jų judėjimo taškuose	Savaime užsiprogramuojantis, atsparus nusidėvėjimui, nes nėra mechaninių jungiklių, papildomai integruotas darbo trukmės (judėjimo laiko) apribojimas				
Diržo apkrovos sumažinimas	automatinis / reguliuojamas		automatinis		
Galingumo apribojimas	automatinis / reguliuojamas		automatinis		
Švelnus kilimas /švelnus sustojimas	automatinis / reguliuojamas		reguliuojamas		
Automatinis laiko daviklis	aktyvuojamas, nustatant reguliuojamą sustabdymo laiką		aktyvuojamas, nustatant 30 sekundžių sustabdymo laiką		–
Uždarymo briaunų /kraštų apsauga	prijungiama, nustatant automatinį atpažinimą, nustatoma su išbandymu ir be jo		–		
Šviesos barjeras	prijungiama, nustatant automatinį atpažinimą, nustatoma su išbandymu ir be jo	Serijiniu būdu		prijungiama, nustatant automatinį atpažinimą	
Šviesos barjeras su paskuba VL 2, montuojamas garažų vartuose su plokščio slenksčio praėjimo durelėmis	–	prijungiamas		–	–
Signalinis žibintas	prijungiamas per išorinę pasirinktinę relę		prijungiamas per išorinę pasirinktinę relę		
Papildomas apšvietimas	prijungiamas per išorinę pasirinktinę relę jungiamas atskirai su pavaros apšvietimu		prijungiamas per išorinę pasirinktinę relę (jungiamas su vartų funkcijomis)		
Pranešimas apie vartų padėtį kraštiniuose jų judėjimo taškuose	prijungiamas per išorinę pasirinktinę relę		prijungiamas per išorinę pasirinktinę relę		–
Atstatymas į pradinę padėtį („reset“)	taip				
Nuotolinis valdymas	Su 4-ių mygtukų rankiniu siųstuvu HS 4 (868,3 MHz) ir atskiru imtuvu. Patikima ir saugi radijo sistema su patikimu kodavimu, pasirenkant vieną iš 1 milijardo galimų kodų. „Įsiminimo“ funkcijos dėka paprastas kodo perrašymas iš vieno rankinio siųstuvo į kitą, paspaudžiant mygtuką.				
Variklis	Nuolatinės srovės variklis su Hall'o sensoriumi. Sliekinė pvara ir transformatorius su šilumos izoliacija. Darbo režimas: S2. Trumpalaikis darbo režimas: KB 2 min.				
Prijungimas prie elektros tinklo	230/240 V/AC, 50/60 Hz, europietiškais kištukais Rezervas maždaug 4,5 W				24 V
Armatūra	Universali armatūra plokštuminiams ir segmentiniams vartams				
Kreipiančiosios	Ypatingai plokščios, tik 30 mm aukščio, su integruota apsauga nuo priverstinio atidarymo ir nereikalaujančiu priežiūros patentuotu krumpliūtu diržu. Transportavimo ilgiai (mm): 1 dalies: 3075 (K), 3325 (M), 4000 (L), 2 dalių: 1570 (K), 1690 (M), 2020 (L)				
Išmatavimai (P x A x G)	Pavaros galvutė: 180 x 110 x 325 mm Kartoninė pakuotė: 195 x 145 x 600 mm		Pavaros galvutė: 155 x 120 x 335 mm Kartoninis įpakavimas: 195 x 145 x 600 mm		
Transportavimo svoris	Pavaros galvutė: 6,4 kg Kreipiančiosios: 6,8 kg (K), 7,4 (M), 8,8 kg (L)				
Saugumo kategorija	Tik sausoms patalpoms				
Naudojimo sritis	Tik privačiuose garažuose				

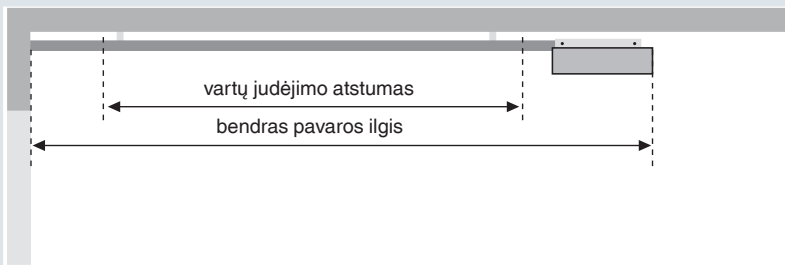

Kreipiančiosios tipas	Bendras ilgis	Judėjimo atstumas
K trumpa kreipiančioji	3200 mm	2475 mm
M vidutinė kreipiančioji	3450 mm	2725 mm
L ilga kreipiančioji	4125 mm	3400 mm

Kreipiančiųjų, skirtų „Hömann“ firmos garažo vartams, panaudojimo sfera

K	„Berry“ plokštuminiai vartai (N80 ir DF98) segmentiniai garažo vartai su N bėgiais segmentiniai garažo vartai su Z, L, H bėgiais	iki 2500 mm aukščio iki 2250 mm aukščio iki 2125 mm aukščio
M	„Berry“ plokštuminiai vartai (N80 ir DF98) segmentiniai garažo vartai su N bėgiais segmentiniai garažo vartai su Z, L, H bėgiais	iki 2750 mm aukščio iki 2500 mm aukščio iki 2375 mm aukščio
L	segmentiniai garažo vartai su N, Z, L, H bėgiais	iki 3000 mm aukščio

Įrenginėjant pavarą kitų gamintojų garažo vartams atsižvelgti į pavaros judėjimo atstumą

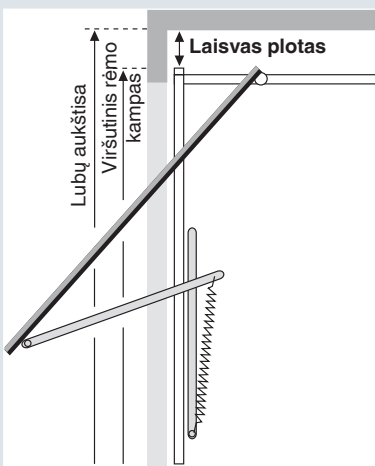

Laisvas plotas „Berry“ plokštuminiam vartams

N80	0 mm
N80, modelis 905, modelis 941 arba su medžio užpildu	15 mm
DF98, DF95, DF80	65 mm

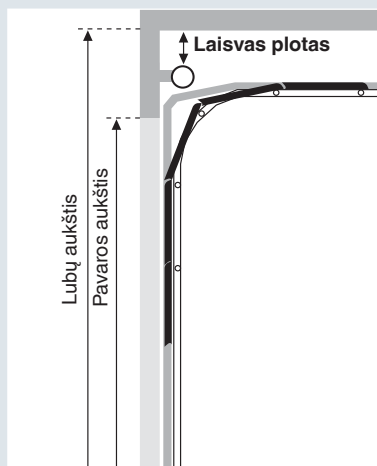

Laisvas plotas segmentiniams garažo vartams

Su N bėgiais Lubų aukštis = pavaros aukštis + 210 mm	0 mm
Su H bėgiais	0 mm

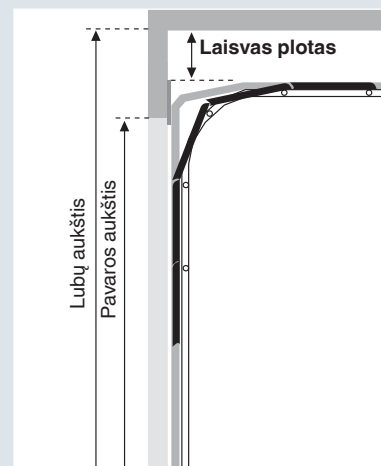

Laisvas plotas segmentiniams garažo vartams

Su Z bėgiais Lubų aukštis = pavaros aukštis + 115 mm	15 mm
Su L bėgiais Lubų aukštis = pavaros aukštis + 115 mm	15 mm

Laisvas plotas kitų gamintojų garažo vartams

Tarp aukščiausio pakeltų vartų taško ir lubų	30 mm
--	-------

Visi dydžiai yra mažiausi dydžiai.



Jūsų įvažiavimo vartus bus patogiau atidaryti veikiant pavarai

Visų pirma, sumontavus per atstumą valdomas „Hörmann“ įvažiavimo vartų pavaras „RotaMatic“ ir „LineaMatic“, jūsų įvažiavimo vartai bus patogūs ir saugūs. O svarbiausia:

Visi „Hörmann“ gaminiai tinka vieni kitiems

Tuo pačiu rankiniu siūstuvu galima atidaryti garažo vartus, įvažiavimo vartus ir, pvz., įjungti kiemo apšvietimą. Pasinaudokite „Hörmann“ pavarų suderinamumo privalumu ir paprašykite savo prekybos atstovo išsamesnės priedų programos.



Atveriamųjų vartų pavaros mechanizmas „RotaMatic“

Vartams, kurių plotis neviršija 4000 mm, aukštis neviršija 2000 mm, o svoris yra iki 400 kg.



Stumiamųjų vartų pavaros mechanizmas „LineaMatic“

Vartams, kurių plotis neviršija 8000 mm, aukštis neviršija 2000 mm, o svoris yra iki 500 kg.

Pajuskite kokybę su „Hörmann“

Garažo vartai

Tinka bet kokiai architektūrai:
atverčiami arba segmentiniai vartai iš plieno arba medžio.



Vartų pavaros

Tiesiog patogios: „Hörmann“ pavaros garažo ir
jvažiavimo vartams.



Namo durys

Taurus patrauklumas: taupančios energiją, šilumą
izoliuojančios aliumininės namo durys.

Stogeliai

Praktiškas Jūsų pageidaujamo namo durų papildas.

Plieninės durys

Greitai montuojamos: solidžios durys visoms namo
zonoms – nuo rūsio iki pastogės.



Staktos

Platus pasirinkimas naujai statybai, namo plėtimui ir
modernizavimui.

Hörmann: kokybė be kompromisų



Hörmann KG Amshausen



Hörmann KG Antriebstechnik



Hörmann KG Brandis



Hörmann KG Brockhagen



Hörmann KG Dissen



Hörmann KG Eckelhausen



Hörmann KG Freisen



Hörmann KG Ichttershausen



Hörmann KG Werne



Hörmann Genk NV, Belgien



Hörmann Beijing, China



Hörmann Gadco LLC, Vonore TN, USA

Hörmann- vienintelis gamintojas tarptautinėje rinkoje, galintis pateikti daugybę kompleksinių sprendimų kiekvienam statybiniam projektui.

Hörmann produkcija pagaminta modernių technologijų gamyklose pagal naujausius technikos standartus. Hörmann pardavimų ir serviso tinklas paplitęs visoje Europoje, kompanijos gamyklos veikia Kinijoje bei JAV.

Hörmann- Jūsų patikimas partneris, užtikrinantis aukščiausią kokybę ir ilgaamžiškumą.

VARTAI

PAVAROS

**PRAMONINIAI
SEGMENTINIAI VARTAI**

KROVIMO SISTEMOS

DURYS

STAKTOS

Hörmann Lietuva UAB
info@hormann.lt

